

# Wetterfestes VoIP-Telefon InduTel IP

## Telefon für Innen- und Außenbereiche mit Schutztür



### Übersicht

Der Fernsprecher InduTel von FHF ist so formschön für den Innenbereich wie widerstandsfähig für alle Außenanlagen im Nicht-Ex-Bereich. Das InduTel IP ist das ideale Gerät für eine Vielzahl von unterschiedlichsten Betriebsstätten – ob Seewasser, hohe Luftfeuchtigkeit oder hohe mechanische Beanspruchung. Durch die Schutztür sind der Handapparat und die Tastatur gegen Verschmutzungen perfekt geschützt. Die Administration des InduTel IP erfolgt über den FHF Webserver.

### Features

- Schutzart IP 66 nach IEC60529
- Umgebungstemperatur -40 °C bis +55 °C
- Protokoll: SIP (RFC3261)
- Codecs: G.711 A-Law, G.711  $\mu$ -Law
- RJ45 (10/100 Mbit/s) mit internem Relaiskontakt
- Power over Ethernet oder 24 VDC-48 VDC
- optische Anruferkennung
- beleuchtete Tastatur

## Technische Daten

|  |   |
|--|---|
| Stromversorgung                                  | PoE nach IEEE 802.3af oder 24 bis 48 VDC  |
| Leistungsbedarf                                  | 1,3 Watt  |
| Anschluss  | LAN RJ45 (10/100 Mbit/s)  |
| Relaiskontakt                                    | bis 30 VAC oder 60 VDC<br>2 A < 30 VDC<br>1 A > 30 VDC<br>1 A < 30 VAC  |
| Protokoll  | SIP (RFC3261)   |
| Tonruflautstärke                                 | bei geöffnetem Gehäusedeckel ca. 90 dB(A) in 1 m Abstand<br>bei geschlossenem Gehäusedeckel ca. 65 dB(A) in 1 m Abstand |
| Gehäuse  |   |
| Material   | Polycarbonat  |
| Höhe x Breite x Tiefe                            | 330 x 237 x 110 mm  |
| Gewicht  | 2,3 kg (Telefon inkl. Telefonhalterung)   |
| Betriebsgebrauchslage                            | senkrechte Wandmontage  |
| Hörer  |   |
| Sprechkapsel                                     | Elektretmikrofon  |
| Hörkapsel  | dynamische Kapsel   |
| Kabelverschraubung                               | 2x M16 x 1,5 für Kabeldurchmesser 5-9 mm  |
| Optische Anruferkennung und beleuchtete Tastatur | zu-/abschaltbar   |
| Umgebungstemperatur                              |   |
| Betrieb  | -40 °C bis +55 °C   |
| Transport und Lagerung                           | -40 °C bis +70 °C   |
| Schutzart  | IP 66 gemäß IEC 60529 (bei geschlossener Schutztür)   |

## Übersicht (Angaben in mm)

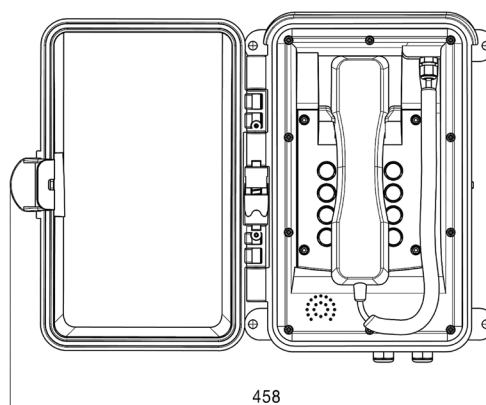
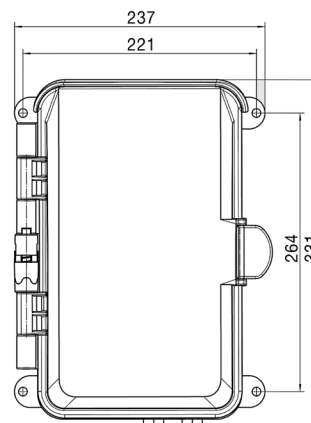
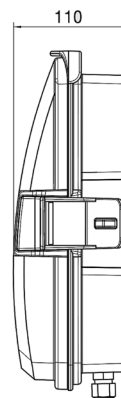

## Bestelldaten

| Typ        | Bezeichnung                           | Farbe | Artikelnummer*    |
|------------|---------------------------------------|-------|-------------------|
| InduTel IP | Wandtelefon mit Schutztür transparent | gelb  | FHF 112 645 86    |
| InduTel IP | Wandtelefon mit Schutztür transparent | rot   | FHF 112 645 86 02 |

### Klemmenbelegung

